

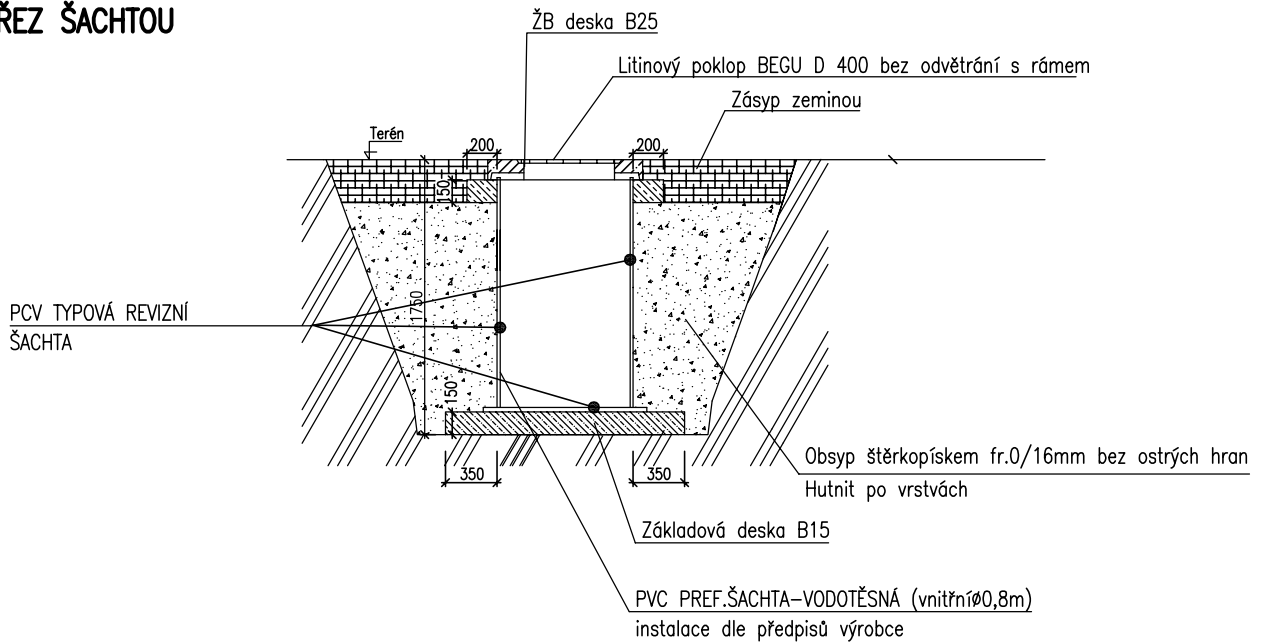

STAVEBNÍ OSAZENÍ REVIZNÍ ŠACHTY

ŘEZ ŠACHTOU

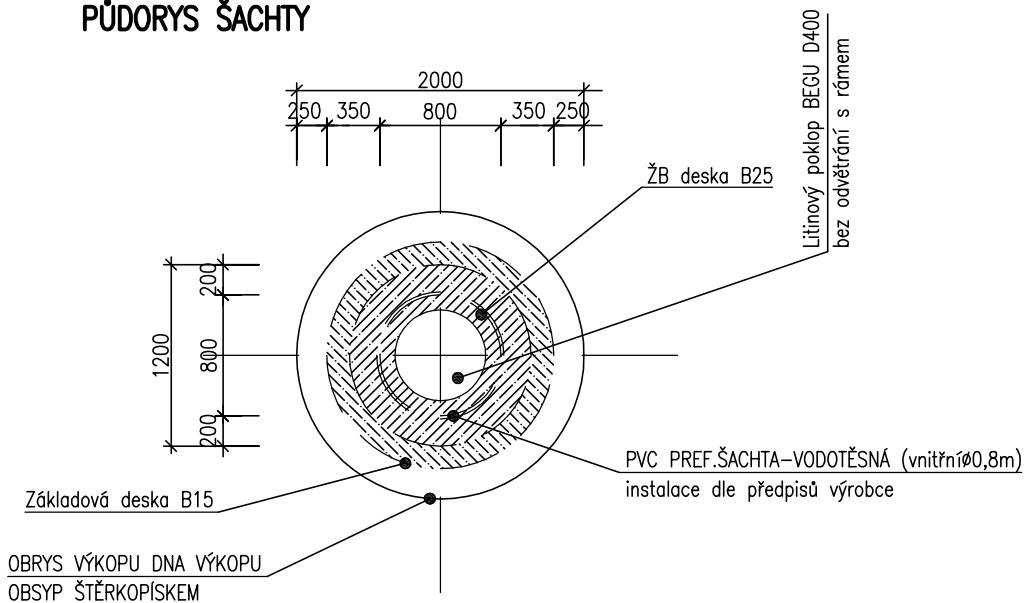

PŮDORYS ŠACHTY



Investor:	LOM PRAHA s.p., Tiskařská 270/8, Praha 10 - Malešice	Zpracovatel:	 DIGITRONIC CZ s. r. o. Šimkova 904, 500 03 Hradec Králové www.digitronic.cz, tzb@digitronic.cz	
Místo stavby:	areál LOM PRAHA s.p., Mladoboleslavská 1093, Praha 9 - Kbely k.ú.: Vysočany p.č. 1725/14	Datum:	12/2018	
Vedoucí projektu:	Ing. Jan Dinga	Stupeň PD:	DSP, DPS	
Zodp. projektant:	Ing. Jan Dinga	Část:	D.1.4 TECHNIKA PROSTŘEDÍ STAVEB	
Vypracoval:	Kateřina Hlavová	Paré:	Formát:	A4
Akce:	2. ETAPA MODERNIZACE HALY H53 - ČÁST ZÁPAD		Měřitko:	1:50
Obsah:			Číslo výkresu	D.1.4.K.05
	PŘÍPOJKA AREÁLOVÉ KANALIZACE OSAZENÍ REVIZNÍ ŠACHTY			