

Smlouva o dílo č. CL19-01005/WO180445

uzavřená níže uvedeného dne, měsíce a roku podle ustanovení
§ 2586 a násl. zákona č. 89/2012 Sb., občanský zákoník mezi:

1. **Objednatel:**

LOM PRAHA s.p.

zapsaný v OR u Městského soudu v Praze, oddíl ALX, vložka 283

se sídlem:

Tiskařská 270/8, 108 00 Praha 10 – Malešice

jehož jménem jedná:

Ing. Bc. Radomír Daňhel, LL.M.

ředitel pro obchod a logistiku

IČ:

00000515

DIČ:

CZ00000515

adresa pro doručování korespondence:

LOM PRAHA s.p.

Tiskařská 270/8, 108 00 Praha 10

kontaktní osoba:

dále jen „**Objednatel**“.

2. **Zhotovitel:**

Česká letecká servisní a.s.

zapsaná v OR u Městského soudu v Praze, oddíl B, vložka 4510

se sídlem: Mladoboleslavská 1081, letiště Kbely, 197 00, Praha – 9 Kbely

zastoupený:

Ing. Jan Popelka, člen představenstva

IČ:

25101137

DIČ:

CZ25101137

bankovní spojení:

Komerční banka, a.s., Na Příkopě 969/33,
Praha 1

číslo účtu:

19-1443480247/0100 (CZK)

adresa pro doručování korespondence:

Mladoboleslavská 1081, letiště Kbely, 197 00,
Praha – 9 Kbely

e-mail pro doručování korespondence:

kontaktní osoba:

dále jen „**Zhotovitel**“.

Objednatel a Zhotovitel rovněž „**Smluvní strany**“

Smluvní strany ve smyslu ustanovení § 2586 a násl. zákona č. 89/2012 Sb., občanský zákoník, ve znění pozdějších předpisů (dále jen „**ObčZ**“), uzavírají tuto kupní Smlouvu (dále jen „**Smlouva**“). Smlouva je uzavřena s vítězným uchazečem, který byl vybrán na základě zjednodušeného podlimitního řízení dle § 53 zákona č. 134/2016 Sb., o zadávání veřejných zakázek (dále jen „**zákon**“).

Čl. I

Předmět a rozsah plnění

1. Předmětem veřejné zakázky je provedení modernizace rádio-navigačního vybavení a zobrazovacího systému letounu L-410 UVP podle **technických požadavků** na modernizaci, které jsou uvedeny v příloze č. 2 této smlouvy o dílo dále jen „smlouva“).
2. Zhotovitel se touto smlouvou zavazuje řádně a včas provést pro Objednatele dílo specifikované v bodě č. 1. a Objednatel se zavazuje řádně a včas zhotovené dílo převzít a zaplatit za provedené dílo cenu dohodnutou ve smlouvě.
2. Dílem ve smyslu této smlouvy se rozumí realizace modernizace radio-navigačního vybavení a zobrazovacího systému letounu L-410 UVP, sériového čísla 0928 tak, aby splnilo technické požadavky Zadavatele uvedené v příloze č. 2, včetně dodávky materiálu, zařízení, dokumentace a školení technického a leteckého personálu.

Čl. II

Cena díla

1. Objednatel se zavazuje zaplatit za provedené dílo sjednanou cenu ve výši:

5 667 150 CZK bez DPH

(slovy: pět miliónů šest set šedesát sedm tisíc sto padesát korun českých bez DPH)

K ceně bude připočtena DPH ve výši dle právních předpisů platných a účinných ke dni uskutečnění zdanitelného plnění.

2. Cena díla je stanovena dohodou smluvních stran v souladu s ustanoveními zákona č. 526/1990 Sb. o cenách, ve znění pozdějších předpisů.
3. Celková i dílčí ceny uvedené v Příloze č. 1 jsou uvedeny v CZK dle požadované dodací podmínky uvedené v Čl. IV. Cena uvedená v nabídce je konečná a nepřekročitelná.
4. Cena zahrnuje veškeré náklady a hotové výdaje Zhotovitele a jeho případných poddodavatelů spojené s dodávkou zboží do místa dodání a plněním záručních podmínek k dodanému zboží (zejména včetně dopravy, balného, nákladů spojených s obdržením dokladů o vývozu zboží, pakliže vzniknou, nákladů na vydání nutných osvědčení a jiných dokladů ke zboží, cestovní náklady techniků do/z místa zástavby).

Čl. III

Místo provedení modernizace

1. Místem realizace díla je LOM PRAHA s.p., provozovna: Pražská 192, 530 06 Pardubice

Čl. IV

Podmínky a termín dokončení díla

1. Zhotovitel písemně vyzve Objednatele k přistavení letadla k provedení zástavby minimálně týden před požadovaným termínem zástavby. V případě, že Objednatel nebude schopen letadlo přistavit v požadovaném termínu, oznámí Zhotoviteli první možný termín přistavení letadla. Termín dokončení díla se v takovém případě prodlužuje úměrně o rozdíl mezi požadovaným a možným termínem přistavení letadla.
2. Zhotovitel dokončí modernizaci v termínu 120 dnů od předání letounu L-410.
3. Objednatel předá Zhotoviteli do 7 dní od podpisu této smlouvy:
 - a) letounu L-410 UVP, sériového čísla 0928

- b) aktuální váhový protokol
 - c) pilotní a provozně technickou příručku
 - d) album schémat a platný equipment list.
 - e) platné ARC
4. Zhotovitel provede dílo ve schválených prostorech Objednatele, které splňují požadavky předpisu PART 145.A.25. Objednatel zajistí Zhotoviteli přístup k letadlu a nezbytnou součinnost pro provedení vlastní zástavby.
 5. 6. Objednatel je povinen převzít řádně provedené dílo i před dobou uvedenou odst. 2., jestliže jej k převzetí díla Zhotovitel vyzve.
 7. Smluvní strany nebudou odpovědné za prodlení s provedením díla, způsobeného okolnostmi vylučujícími jejich odpovědnost (vyšší moc) zvláště pak, avšak nikoliv jen, nevhodnými meteorologickými podmínkami pro provedení záletu, prodlení na straně ODVL MO (pokud dotčená smluvní strana prodlení ODVL MO svým jednáním nebo opomenutím nezavinila).
 8. Zhotovitel se zavazuje informovat Objednatele o provádění díla dle této smlouvy, zejména Zhotovitel je povinen poskytnout na vyžádání Objednatele korespondenci s ODVL MO.

Čl. V

Platební a fakturační podmínky

1. Objednatel poskytne Zhotoviteli zálohu ve výši ■■■ z celkové ceny díla dle článku II. odst. 1. na základě zálohové faktury, vystavené k datu podpisu smlouvy, se splatností 30 dní od data doručení. ■■■ z ceny díla po schválení návrhu palubních desek maketní komisí a předložení návrhu bulletinu na ODVL MO. Zbýlých ■■■ z ceny díla za řádně provedené, dokončené a předané dílo.
2. Zhotovitel vystaví zúčtovací fakturu se zohledněním poskytnuté zálohy Objednateli do 5 dnů od předání díla.
3. Faktura (daňový doklad) musí obsahovat tyto náležitosti:
 - označení Zhotovitele a Objednatele, sídlo, IČO, DIČ, podpis oprávněné osoby,
 - číslo faktury, datum vystavení faktury, den splatnosti faktury,
 - označení peněžního ústavu a číslo účtu, na který se má platit,
 - účel platby - cenu díla, název dle Čl. I, odst. 2 této smlouvy,
 - fakturovaná částka,
 - a další náležitosti stanovené zákonem č. 235/2004 Sb., o dani z přidané hodnoty, ve znění pozdějších předpisů
4. Veškeré vícepráce, změny, doplňky nebo rozšíření, které si Objednatel dodatečně objedná u Zhotovitele, musí být ještě před jejich realizací vzájemně písemně odsouhlaseny, včetně jejich ocenění, a to dodatkem k této smlouvě.
5. K ceně za zboží bude připočteno DPH v zákonem stanovené výši a faktura bude řádně vystavena v souladu s příslušným zákonem 235/2004 Sb. o dani z přidané hodnoty ve znění pozdějších předpisů ke dni vystavení faktury, ve dvou vyhotoveních a bude v ní uvedeno číslo Smlouvy, název, označení a množství zboží, jednotková cena, celková cena v CZK. Ceny budou uvedeny bez DPH a včetně DPH s uvedením sazby DPH v %. K finální faktuře bude přiložený předávací protokol díla potvrzený zástupcem Objednatele.

6. Splatnost faktur je 30 (třicet) kalendářních dnů od doručení Objednateli. Faktura se považuje za zaplacenou dnem odepsání příslušné částky z účtu Objednatele.
7. Nebude-li faktura obsahovat výše uvedené náležitosti, zákonné náležitosti daňového dokladu anebo nebude-li přiložen dodací list, není Objednatel povinen fakturu uhradit a zašle ji zpět Zhotoviteli, který fakturu opraví v souladu s výše uvedenými náležitostmi nebo dodá chybějící doklady a zašle fakturu zpět s označením nového termínu splatnosti. Splatnost faktury dle bodu 1. počíná běžet po doručení opravené faktury Objednateli.

Čl. VI

Záruka a reklamační podmínky

1. Zhotovitel se zavazuje, že na zboží dodané a použité při modernizaci na základě této Smlouvy poskytne záruku v délce 24 měsíců od data předání dokončeného díla Objednateli.
2. Zhotovitel se zavazuje, že poskytne objednateli na provedené dílo, pozáruční servis a podporu za úplatu.
3. Vady zboží a nároky z nich vzniklé jsou řešeny podle platných ustanovení ObčZ.
4. Zhotovitel neodpovídá za vady zboží a vadu zboží v záruce neuzná, pokud je dodané zboží Objednatelem používáno v kombinaci s jiným neshodným dílem bez souhlasu Zhotovitele nebo v případě, že zboží nebylo skladováno, používáno, ošetřováno, případně opravováno v autorizovaném servisním středisku v souladu s technickou dokumentací výrobce nebo v souladu s předpisy letového a technického provozu.
5. V případě oprávněné reklamace, se Zhotovitel zavazuje provést opravu nebo výměnu vadného zboží na své náklady ve lhůtě do 60 pracovních dnů od data doručení vadného zboží včetně reklamačního protokolu, včetně popisu závady. Pokud bude vyřízení reklamace vyžadovat více než 60 pracovních dnů, bude lhůta pro vyřízení reklamace stanovena dohodou smluvních stran. Zhotovitel nese veškeré náklady spojené s řešením oprávněné reklamace.

Čl. VII

Sankce za nedodržení stanovených podmínek

1. Pokud bude Zhotovitel v prodlení s dokončením a předáním díla Objednateli podle Čl. IV, odst. 2. této smlouvy, je povinen zaplatit Objednateli za každý započatý den prodlení smluvní pokutu ve výši [REDAKCE], z ceny díla bez DPH dle Čl. II, odst. 1 této smlouvy, nejvýše však [REDAKCE] z ceny díla bez DPH.
2. V případě, že Objednatel bude v prodlení s úhradou řádně a v souladu se smlouvou vystavené faktury dodavatelem, zaplatí Zhotoviteli úrok z prodlení stanovený nařízením vlády č. 351/2013 Sb. Sjednáním smluvní pokuty pro tento případ zadavatel nepřipouští.
3. Pokud bude Objednatel v prodlení s převzetím řádně provedeného díla dle této smlouvy, zavazuje se zaplatit Zhotoviteli smluvní pokutu ve výši [REDAKCE], z ceny bez DPH díla dle Čl. II, odst. 1 této smlouvy, a to za každý den prodlení, nejvýše však [REDAKCE] z ceny díla bez DPH.
4. Zaplacení smluvní pokuty nemá vliv na právo na náhradu škody ani na splnění povinnosti, následkem jejíhož porušení nárok na smluvní pokutu vznikl. Poškozená smluvní strana má právo na náhradu škody vzniklé z porušení povinnosti, ke kterému se smluvní pokuta vztahuje, a to v plné výši.
5. Smluvní pokutu nebo úrok z prodlení se zavazují smluvní strany zaplatit nejpozději do

30-ti dnů po obdržení faktury na zaplacení.

Čl. VIII

Okolnosti vylučující odpovědnost

1. Smluvní strana není odpovědná za prodlení s plněním této Smlouvy, jestliže takové prodlení je důsledkem okolností vyšší moci (zahrnující v to případy jako požár, povodeň, zemětřesení, hurikán a podobné živelné události, dále válka, občanská válka, invaze, revoluce, rebelie, teroristické útoky, blokády, embarga, politické nebo ekonomické sankce, stávka, epidemie, získání licencí a EUC na dodávané komponenty, jestliže způsobují nemožnost plnění nebo prodlení v plnění této Smlouvy), které vznikly nezávisle na vůli smluvní strany a jejichž vzniku nemohla smluvní strana zabránit.
2. Smluvní strana, která z důvodu uvedených v předchozím bodě nebude moci plnit, musí druhé smluvní straně prokázat, že podnikla veškeré myslitelné kroky k minimalizaci negativních dopadů na plnění Smlouvy, a že plnění povinností vyplývajících z této Smlouvy na ní nelze spravedlivě žádat. Smluvní strana dále učiní veškerá opatření, aby v plnění Smlouvy co nejdříve po odpadnutí překážek pokračovala.
3. Smluvní strana, která nemůže plnit z důvodů okolností vyšší moci, tuto skutečnost musí písemně oznámit druhé straně bez zbytečného odkladu, nejdéle do 15 pracovních dnů po vzniku okolnosti vylučující odpovědnost, nebo kdy se o ní dozvěděl.
4. Smluvní strany vstoupí do jednání za účelem řešení vzniklé situace. Jestliže se smluvní strany nedohodnou a prodlení s plněním v důsledku vyšší moci bude trvat déle než 6 měsíců, má druhá smluvní strana právo odstoupit od smlouvy.

Čl. IX

Zvláštní ustanovení

1. Dílo bude prováděno dle schválených postupů Zhotovitele:
 - Realizace technické dokumentace v souladu s pravidly PART 21, Section A, Subpart J
 - Práce na letadle v souladu s pravidly PART 145
2. Případná periodická údržba letounu a jeho systémů, která spadá do doby plnění dle této smlouvy, bude po dohodě se Zhotovitelem zabezpečována techniky Objednatele.
3. Při předání díla je Zhotovitel povinen předat Objednateli doplňky do letové dokumentace v jazyce pilotní příručky a veškerou technickou dokumentaci díla v českém jazyce.
4. Věci předané Objednatelem k provedení díla dle této smlouvy musí mít schválení pro použití v letectví.
5. Objednatel zajistí/umožní pracovníkům příslušného leteckého úřadu přístup k letadlu, a to za účelem sledování plnění předmětu díla.
6. Zhotovitel se zavazuje písemně informovat Objednatele o plánovaných termínech výjezdů techniků Zhotovitele, a to za účelem plnění předmětu této smlouvy, minimálně týden předem.
7. Objednatel zajistí v prostorech dle Čl. III této smlouvy možnost připojení na el. síť 230V/50Hz.
8. Uvolnění letadla do provozu po dokončení modernizace zajišťuje Objednatel.
9. V případě, že bude pracovníky dohlížecího úřadu (ODVL MO) požadováno provedení letových zkoušek, poskytne Objednatel zkušební piloty a ponese všechny náklady související s provedením zkoušky, zejména pak palivo, poplatky, pojištění atd.

10. Zhotovitel podpisem této smlouvy bere na vědomí, že není oprávněn sdělovat či jakkoliv šířit informace, kterými by mohla být narušena bezpečnost v civilním letectví, a to z důvodu požadavků na zachování bezpečnosti v civilním letectví, které vyplývají z příslušných právních předpisů (zejména Letecký předpis L 17), a které ukládají poskytovatelům letových provozních služeb přijmout taková adekvátní opatření, na základě kterých bude zajištěna ochrana civilního letectví před protiprávními činy. Zhotovitel nesmí zejména jakkoliv reprodukovat a dále šířit informace, o nichž se dozvěděl v souvislosti s plněním této smlouvy.
11. Zhotovitel bere na vědomí, že Objednatel je povinen zveřejnit tuto smlouvu a související informace a dokumenty týkající se plnění podle této smlouvy ve smyslu zákona. Objednatel neuveřejní informace, u kterých to vyžaduje ochrana informací a údajů podle zvláštních právních předpisů, tj. zejména takové, které se týkají autorských práv ve smyslu zákona č. 121/2000 Sb., autorský zákon, ve znění pozdějších předpisů, obchodního tajemství podle ustanovení § 504 občanského zákoníku či důvěrných informací dle § 1730 odst. 2 občanského zákoníku a ochrany civilního letectví podle Leteckého předpisu L17.

Čl. X

Odstoupení od smlouvy

1. Dojde-li k podstatnému porušení této smlouvy některou ze smluvních stran, má druhá smluvní strana právo od smlouvy odstoupit, a to písemnou formou. Odstoupení od smlouvy se však nedotýká nároků na náhradu škody vzniklé porušením smlouvy.
2. Pokud by jednání ze strany Objednatele bylo ve vážném rozporu s platnými zákony ČR a EU, má Zhotovitel právo odstoupit od této smlouvy.
3. Pokud Objednatel nedodá pro zástavbu letoun dle Čl. IV, odst. 3. této smlouvy, má Zhotovitel právo od smlouvy odstoupit, a to písemnou formou, pokud nedojde k jiné vzájemné dohodě formou písemného dodatku k této smlouvě.
4. Objednatel je oprávněn ukončit tuto smlouvu i bez udání důvodů výpovědi podanou ještě před zahájením prací na díle. Výpovědní doba činí 10 dní od doručení výpovědi Zhotoviteli.

Čl. XI

Závěrečná ujednání

1. Nestanoví-li tato smlouva něco jiného, práva a povinnosti z ní vzniklé se řídí příslušnými ustanoveními obecně závazných právních předpisů, zejména pak ObčZ.
2. Smlouva nabývá platnosti dnem podpisu poslední smluvní strany a účinnosti nabývá dnem uveřejnění v registru smluv dle zákona č. 340/2015 Sb., o zvláštních podmínkách účinnosti některých smluv, uveřejňování těchto smluv a o registru smluv (zákon o registru smluv), ve znění pozdějších předpisů. Uveřejnění smlouvy v registru smluv zajistí Objednatel. Uvedené neplatí v případě, že lze uplatnit výjimku ze zákona o registru smluv. V takovém případě nabývá smlouva účinnosti rovněž podpisem poslední smluvní strany.
3. Smluvní strany se dohodly zachovávat vůči dalším osobám mlčenlivost o věcech, údajích a okolnostech obchodního a technického charakteru, které byly získány při činnosti prováděné v rámci této smlouvy. Toto neplatí v případě plnění zákonem stanovené informační povinnosti, vždy však v nezbytném rozsahu tak, aby byl zachován účel tohoto ustanovení.

4. Pro zajištění odpovědnosti a komunikace mezi Objednatelem a Zhotovitelem jsou pověřeny:
- i) Za Objednatele:
 - a. Ve věcech smluvních: [REDACTED]
 - b. Ve věcech technických: [REDACTED]
 - ii) Za Zhotovitele:
 - a. Ve věcech smluvních: [REDACTED]
 - b. Ve věcech technických: [REDACTED]
5. Zhotovitel není oprávněn postoupit či převést kterýkoli ze svých závazků či práv z této smlouvy ani smlouvu jako celek na třetí osobu bez předchozího písemného souhlasu Objednatele.
6. Zhotovitel prohlašuje, že při jednání o uzavření této smlouvy mu byly sděleny všechny pro něj relevantní skutkové a právní okolnosti k posouzení možnosti uzavřít tuto smlouvu a další související smlouvy dle § 1728 občanského zákoníku a že neočekává ani nepožaduje od Objednatele žádné další informace v této věci.
7. Zhotovitel podpisem této smlouvy přebírá na sebe nebezpečí změny okolností ve smyslu ust. § 1765 občanského zákoníku.
8. Tato smlouva obsahuje 7 stran a 4 přílohy a je vyhotovena ve dvou stejnopisech, z nichž Objednatel i Zhotovitel obdrží jedno vyhotovení.
9. Tato smlouva může být měněna pouze písemnými dodatky řádně podepsanými oběma smluvními stranami.
10. Smluvní strany prohlašují, že jsou s obsahem této smlouvy srozuměny a tato je výrazem jejich svobodné a vážné vůle, není uzavřena v tísní a za nápadně nevýhodných podmínek, na důkaz čehož pod tuto smlouvu připojují své podpisy.
11. Pokud není v této smlouvě stanoveno jinak, platí pro plnění předmětu této smlouvy Všeobecné obchodní podmínky ČLS a.s. (dále jen VOP) a Všeobecné servisní podmínky ČLS a.s. (dále jen VSP). Znění VSP a VOP je nedílnou přílohou této smlouvy.
12. Přílohy:
- Příloha č. 1 - Cenová specifikace díla
 - Příloha č. 2 - Technické požadavky Objednatele
 - Příloha č. 3 - Všeobecné obchodní podmínky ČLS a.s.
 - Příloha č. 4 - Všeobecné servisní podmínky ČLS a.s.

V Praze dne: 27. 2. 2020
Objednatel:

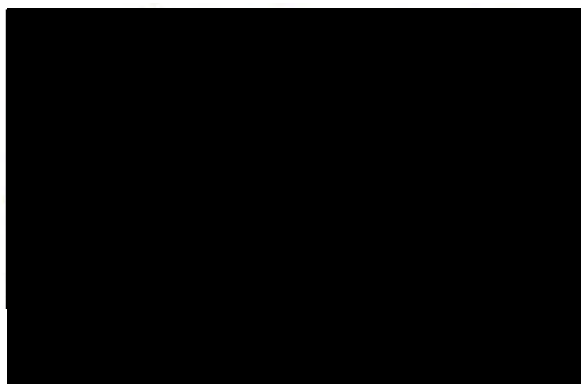

V Praze dne: 26/02/2020
Zhotovitel:

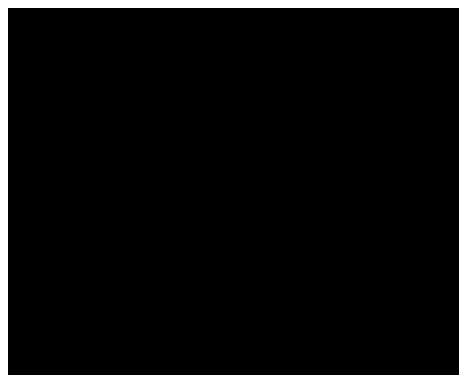

Cenová specifikace díla

Číslo	Název
010-01220-B1	GDU 1060,G700 TXi,BLACK,Standard
010-02115-00	LRU Kit, TXi, GRS 79/GDC 7400
K11-00032-00	Install Kit, TXi, GRS 79/GDC 7400
010-03716-10	Data Card, TXi, Database
010-01478-4D	G700 TXi A708 Radar Unlock/Enablement
010-01350-04	GCU 485, 1 Button, Unit Only - CDI
011-01824-00	GCU Install Kit
010-00820-50	GTN 750 black receiver w/rack and kit.
010-00900-X0	SD Databcard (NavData, Terrain, Obstacle, FliteCharts, Safe Taxi)
013-00235-00	GA35 GPS/WAAS, Antenna
010-01025-50	GNC 255A Standard (Com, 8.33 kHz spacing, 10W power)
011-02721-10	Conn Kit GNC 255
010-01216-01	GTX 345 with installation kit and pilot's guide
N301A	Audiopanel
N301A ACC	Audiopanel faceplates
010-01477-4A	SD Card, G500/600 TXi, Radar Altimeter Enablement (A429)
6420302-1	MD302 Stanby Attitude Module (SAM), 28V, int. battery
DOA 21	Projektová dokumentace a školení let. A pozemního personálu
PART 145	Realizace modernizace
	Instalační materiál

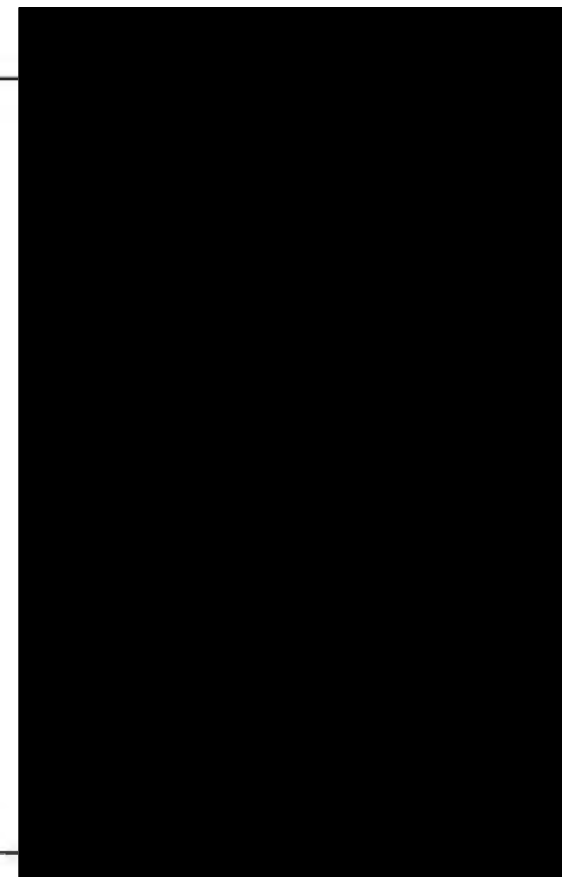

Celková cena bez DPH: **5 667 150 CZK**
 DPH ve výši 21%: **1 190 102 CZK**
 Celková cena s DPH: **6 857 252 CZK**

**Technické požadavky
na modernizaci rádio-navigačního vybavení a zobrazovacího systému
letounu L-410 UVP**

Obecně

Provedení rekonstrukce rádio-navigačního vybavení a zobrazovacího systému letounu L-410 UVP t.č. 0928.

Provozní požadavky

1. Zajištění navigační výkonosti RNP1
2. Zajištění navigační výkonosti pro přiblížení a přistání IAP - PA (ILS Cat1 a LPV)
3. Zajištění plnění prováděcího nařízení komise (EU) č. 1028/2014 (ADS-B Out)

Detailní technické požadavky rádio-navigační vybavení

Je požadována instalace následujícího vybavení:

1. Dvě komunikační radiostanice (COM1, COM2) s frekvenčním krokem 8,33 kHz pracující v rozsahu 118 – 136 MHz a minimálním vysílacím výkonem 10W.
2. Zachování stávající VHF/UHF radiostanice LUN 3520.15 jako COM3
3. Dva navigační přijímače VOR/LOC/GS s vestavěnou navigační databází
4. Jeden přijímač GPS schválený pro IFR podporující WAAS/EGNOS s vestavěnou navigační databází
5. Jeden odpovídač (SSR I) splňující ADS-B Out/In s ovládáním z čelního panelu
6. Integrace stávajících DME přijímačů (DME I/II) a zajištění jejich ladění z nově instalovaných navigačních přijímačů
7. Integrace stávajícího odpovídače SSR I (GTX-330D ES)
8. Instalace RALT (KRA-405B)
9. Integrace stávajících přijímačů MKR (2x KR-21)
10. Integrace stávajícího WXR (RDR 2000)
11. Integrace stávajícího ELT 406 (NAV/GPS interface)
12. Výše uvedené funkce možno kombinovat v rámci jedné jednotky např. COM/NAV/GPS
13. Náhrada stávajících audio selektorů novými selektory s nezávislým nastavením pro pilota a kopilota + ICS komunikace palubního technika a dvou členů posádky v kabině cestujících.
14. V případě poruchy audio selektoru požadována možnost záložního propojení náhlavní soupravy porouchaného audio selektoru k fungujícímu audio selektoru
15. Certifikace všech komponent systému pro CS-23 Commuter category (FAA Class 4) tj. splňující SW požadavky RTCA DO-178 Level B pro VHF komunikaci, GPS/SBAS navigaci, zobrazení VOR/LOC/GS informace + RTCA DO-160F nebo vyšší pro odolnost proti vlivům okolního prostředí
16. Aktualizace databází musí být možná provozovatelem

Detailní technické požadavky na zobrazovací systém

1. Zobrazení primárních letových údajů před každým z pilotů
2. Minimální úhlopříčka 10 palců, rozlišení min. 1280 x 768 pixelů, vodorovná orientace
3. Technologie displeje:
 - barevný LCD,
 - RGB podsvit
 - čitelnost za přímého slunečního osvětlení
4. Zobrazení těchto navigačních informací
 - Poloha letounu v prostoru (podélný a příčný náklon)
 - Magnetický kurz
 - Primární letové údaje v imperiálních jednotkách (rychlost, výška (IAS, TAS, GS), vertikální rychlost)
 - Doplnkové letové údaje (radiovýška)
 - Navigační údaje
 - GPS vč. grafického zobrazení letového plánu
 - NAV 1/NAV 2
 - DME 1/DME 2
 - MKR
 - Body prostorové navigace
 - 3D zobrazení terénu před letadlem včetně barevného rozlišení výšky
 - Zobrazení informace ze stávajícího povětrnostního radaru před každým z pilotů
 - Zobrazení okolního provozu na základě informací z odpovídače (ADS-B In)
5. Ovládání pomocí kláves po obvodu displeje/pomocí dotykového displeje
6. Ovládání vybraných funkcí pomocí dedikovaného ovládacího panelu (HDG, ALT, VS a IAS selektor, CDI selektor, BARO setting) – nezávisle pro každého z pilotů.
7. Certifikace pro CS-23 Commuter category (FAA Class 4) tj. splňující SW požadavky RTCA DO-178 Level A pro zobrazení primárních letových dat (příčný a podélný sklon, výška, rychlost) + RTCA DO-160F nebo vyšší pro odolnost proti vlivům okolního prostředí.
8. Sensory dodané s displejem
 - Nezávislý AHRS pro každý z displejů (vč. magnetické sondy)
 - Nezávislý ADC pro každý z displejů
 - Nezávislá teplotní sonda
9. Nezávislý bateriově napájený záložní indikátor primárních letových údajů (Dva LCD displeje s vysokým rozlišením, rychlost, výška, baro setting, podélný a příčný náklon) s minimální dobou běhu na baterie 30 minut. Splňující SW požadavky RTCA DO-178 Level A pro zobrazení primárních letových dat (příčný a podélný sklon, výška, rychlost) + RTCA DO-160F nebo vyšší pro odolnost proti vlivům okolního prostředí.

Doplňkové požadavky

1. Demontáž následujícího vybavení
 - ADF
 - Kurzový systém
 - Systém indikace
 - Stávajících navigačních přijímačů
 - Stávající odpovídač SSR II (KXP-756)
2. Realizace zástavby v prostorách zadavatele (LOM PRAHA s.p. - CLV Pardubice, Pražská 192)
3. Realizátor musí zpracovat podklady pro vydání servisního bulletinu ODVL MO
4. Realizátor provede zpracování změn do provozní dokumentace letounu (MM, FM)
5. Zachování záložní indikace CDI pro zobrazení navigační informace
6. Realizátor provede zaškolení leteckého a technického personálu na nové vybavení

Ostatní požadavky

- Zadavatel umožní prohlídku letounu zájemcům o realizaci včetně zpřístupnění jeho dokumentace ve stanoveném termínu.
- Platební podmínky po uzavření smlouvy ([] předplatba, [] při schválení návrhu palubních desek maketní komisí a předložení návrhu bulletinu na ODVL MO, [] po předání letadla

Blokové schéma NAV/COM L410-UVP 0928 – současný stav

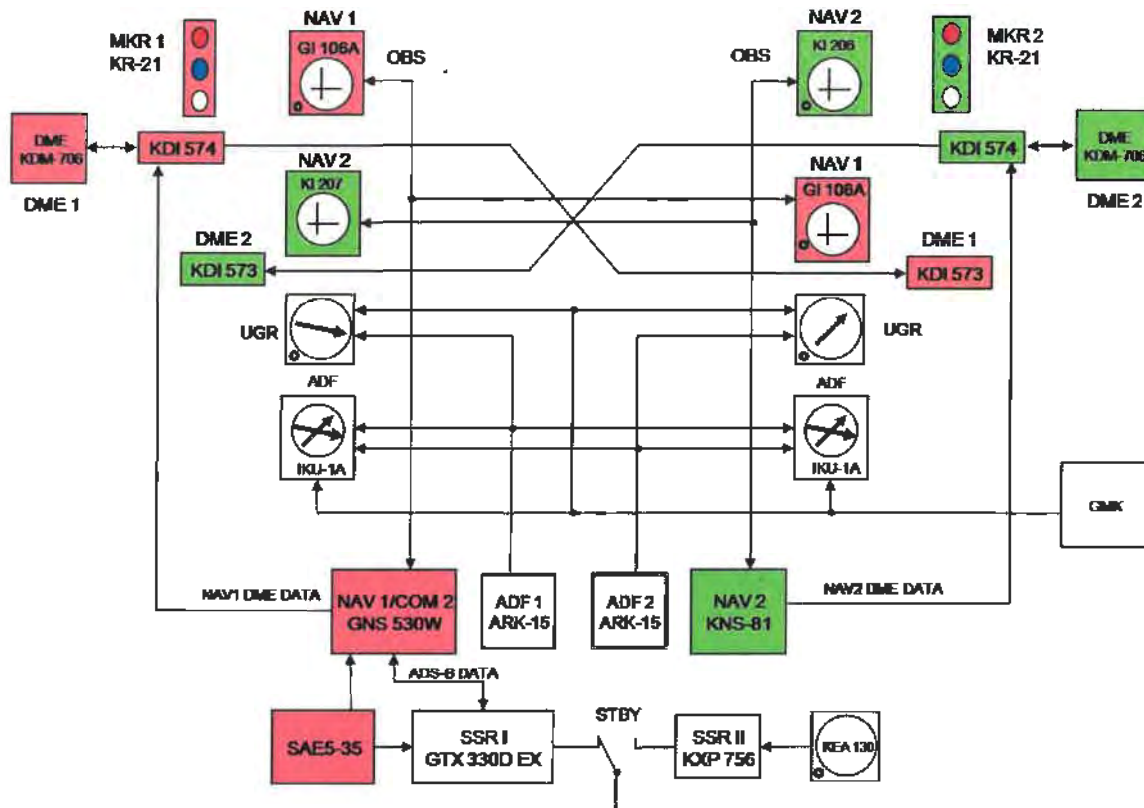

Rozmístění přístrojů na palubní desce letounu 0928.

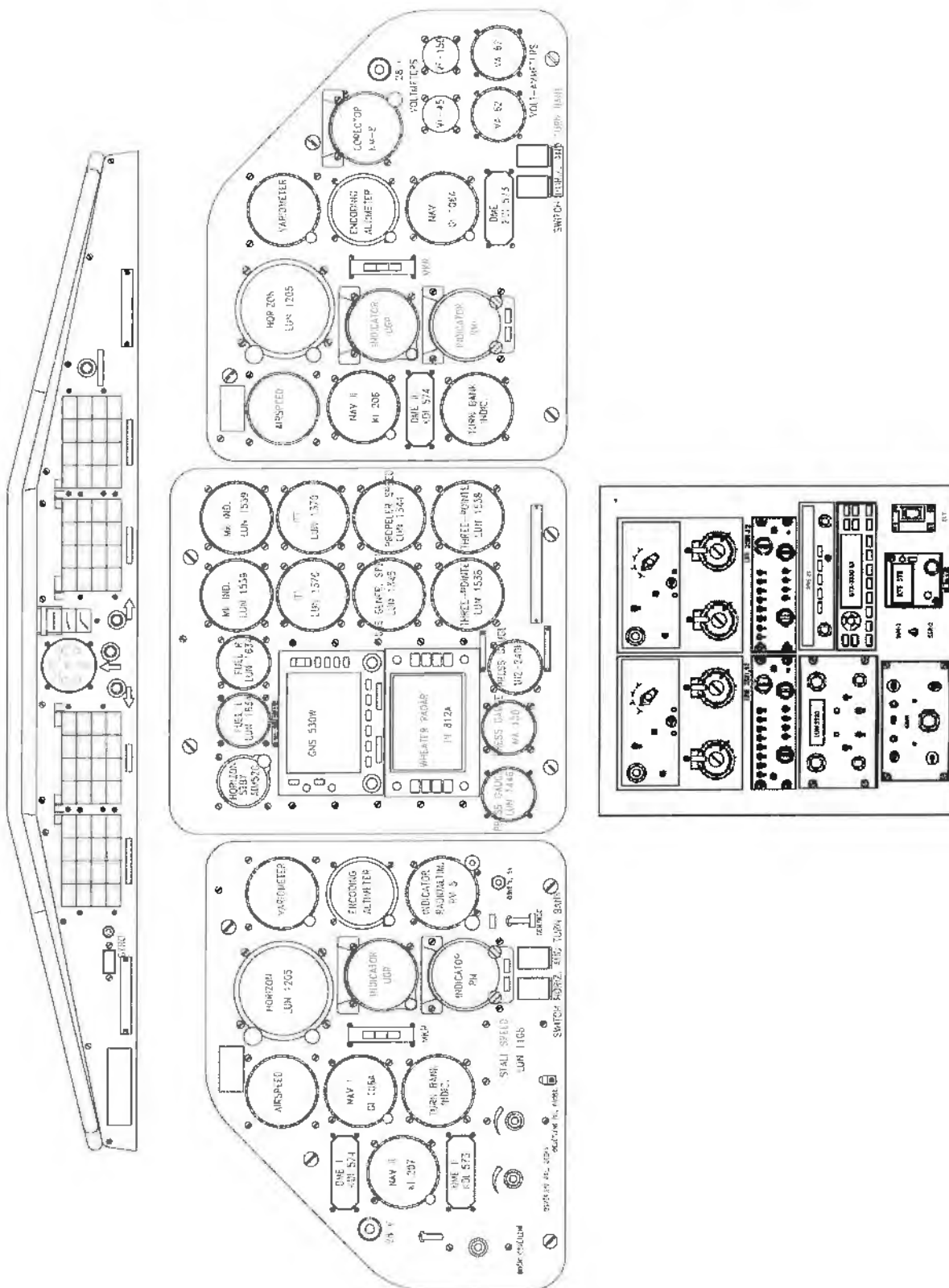

Všeobecné obchodní podmínky Česká letecká servisní a.s.

PREAMBULE

Společnost Česká letecká servisní a.s., se sídlem na Letišti – Kbely, Mladoboleslavská 1081, 197 00 Praha 9 – Kbely, je založena podle právního řádu České republiky dne 21. ledna 1997. Společnost je zapsána v obchodním rejstříku vedeném Městským soudem v Praze, oddíl B, vložka 4510, IČ 25101137, DIČ CZ 25101137.

Česká letecká servisní a.s. je držitelem Oprávnění pro údržbu a opravy letadel, vydaném úřadem pro civilní letectví (CAA) České republiky č. CAA CZ 145.003 podle postupů PART 145, PART 21 DOA, Osvědčení k výrobě a údržbě výrobků vojenské letecké techniky. Společnost je certifikována společností Lloyd's Register Quality Assurance podle norem ISO 9001.

I. VÝKLAD POJMŮ

- Všeobecné obchodní podmínky (dále jen „VOP“) jsou součástí smlouvy a jako obchodní podmínky ve smyslu zákona č. 89/2012 Sb., občanského zákoníku (§1751) určují práva a povinnosti Smluvních stran. VOP platí v plném rozsahu, pokud si prodávající a kupující nedohodnou v písemné smlouvě některé podmínky jinak.
- Pro účely těchto VOP se rozumí pojmem:
 - „CLS“ - Společnost Česká letecká servisní a.s., se sídlem, Mladoboleslavská ul., Letiště Kbely, 197 21 Praha 9, podnikající v oblasti leteckého průmyslu.
 - „VOP“ - tyto všeobecné obchodní podmínky
 - „Plnění“ - zboží nebo služba, kterou CLS dodává nebo poskytuje v souladu s jejím předmětem podnikání.
 - „Zboží“ - movitá věc, jednoznačně určená co do druhu, kvality a množství.
 - „Odběratel“ - fyzická osoba, právnická osoba nebo subjekt, který má úmysl uzavřít nebo již uzavřel s CLS smluvní vztah a na základě takto uzavřené Smlouvy nebo potvrzené Objednávky podle těchto VOP odebrat od CLS zboží nebo služby (dále jen „Předmět plnění“).
 - „Objednávka“ - jednostranný právní úkon Odběratele učiněný vůči společnosti CLS směřující k uzavření smluvního vztahu s cílem obdržet od CLS Plnění.
 - „Smluvní strany“ - účastníci smluvního vztahu, mezi nimiž došlo na základě svobodné vůle k právnímu aktu uzavření Smlouvy.
 - „Smlouva“ - smluvní ujednání v písemné podobě, které je projevem vůle Smluvních stran dodat předmět Plnění smluvního ujednání, převzít jej a zaplatit za něj dohodnutou cenu za vzájemně odsouhlasených podmínek.
 - „Cena“ - smluvní úplata, za kterou CLS převádí na Smluvního partnera vlastnické právo ke Zboží, nebo za kterou poskytuje Smluvnímu partnerovi službu na základě uzavřené Smlouvy nebo Objednávky podle VOP.
 - „Dodací podmínky“ - konkrétní, ve Smlouvě nebo v Objednávce použité podmínky dodání Zboží dle mezinárodních standardů INCOTERMS 2010, vydaných Mezinárodní obchodní komorou (ICC) v Paříži.
 - „Vadné zboží“ - předmět Plnění, vykazující zjevné či skryté vady nebo neodpovídající parametrum dle technických či jakostních norem nebo neodpovídající konkrétním požadavkům na Předmět plnění, které jsou uvedeny ve Smlouvě či Objednávce.
 - „Elektronické doručení“ - způsob doručení písemností nebo dokumentů v elektronické podobě (e-mailem). Pokud je doručovaným dokumentem písemný projev vůle Smluvní strany, podepsaný osobou, oprávněnou jednat za Smluvní stranu musí být tento dokument zaslán v naskenované podobě.

II. ÚVODNÍ USTANOVENÍ

- Každý, kdo uzavře s CLS Smlouvu/Objednávku, která odkazuje na VOP nebo odsouhlasí nabídku CLS jejíž součástí je odkaz na VOP, akceptuje platné VOP beze zbytku. Odběratel akceptuje VOP také vystavením jakékoliv Objednávky směřující na CLS.
- Odchylná ujednání ve Smlouvě/Objednávce mají přednost před zněním VOP, pokud byla sjednána písemně či jiným způsobem, který nezakládá pochybnost o společné vůli Smluvních stran odchylnit se od znění VOP.

III. OBJEDNÁVKA, SMLOUVA

- V Objednávce uvede Odběratel údaje, které považuje za rozhodné v souvislosti se Smlouvou, k níž Objednávka podle vůle Odběratele směřuje.
- Objednávka musí obsahovat základní údaje o Odběrateli a další podstatné náležitosti týkající se Odběratele, pokud již nebyly CLS předloženy dříve (platný výpis z obchodního rejstříku, popř. kopie živnostenského oprávnění, osvědčení o registraci plátců DPH). Dalšími nezbytnými náležitostmi Objednávky jsou specifikace požadovaného předmětu Plnění, cena, místo a čas plnění.
- Objednávku Odběratel doručí do CLS (poštou, elektronicky či telefaxem). CLS buď Objednávku potvrdí (akceptace) ve lhůtě v ní uvedené nebo vyzve Odběratele k uzavření Smlouvy.
- Potvrzená Objednávka ze strany CLS se stává závaznou jak pro Odběratele tak i pro CLS a v této zjednodušené formě zastupuje Smlouvu.
- Ve zvláštních případech s CLS může Odběratel učinit Objednávku i telefonicky. Následně je však povinen takovou Objednávku nejpozději do 7 dnů zaslát do CLS v písemné podobě. Pokud tak neučiní, k telefonické Objednávce se nepřihlíží a vynaložené náklady spojené s Objednávkou jdou k tíži Odběratele.
- Pokud CLS považuje údaje v Objednávce za nepřesné, neurčité či nedostatečné pro stanovení obsahu Smlouvy nebo akceptanci Objednávky, vyzoomí neprodělené Odběratele a vyzve ho k doplnění požadovaných údajů.
- Veškeré náklady a škody, spojené s nesprávně dodaným Plněním na základě neúplně Objednávky, nepřesně definovaného předmětu Plnění Smlouvy nebo neúplných, nesprávných či aktuálnímu stavu neodpovídajících technických podkladů, které byly předány Odběratelem, jdou k tíži Odběratele.
- Pokud CLS Objednávku výslovně nepotvrdí či neodmítne ve lhůtě uvedené v Objednávce a dodá ve lhůtě rozhodné pro přijetí Objednávky, tj. do 15 kalendářních dnů předmět Plnění, má se za to, že CLS Objednávku akceptovala, čímž uzavřela Smlouvu provedením úkonu - odesláním Zboží.

IV. ZMĚNA SMLOUVY

- Smluvní strany se mohou v průběhu platného smluvního vztahu dohodnout na dodatečných smluvních ujednání nebo změnách Smlouvy původní.
- Změna Smlouvy musí být řešena formou oboustranně odsouhlaseného dodatečného písemného smluvního ujednání - Dodatku ke Smlouvě.
- Dodatek ke Smlouvě musí obsahovat pořadové číslo dodatku, označení Smlouvy ke které se Dodatek vztahuje, účel dodatku a datum jeho podpisu, které je zároveň dnem, kdy vstupuje Dodatek v platnost.

V. CENA, PLATEBNÍ PODMÍNKY

- Cena za předmět plnění zahrnuje dodání Předmětu plnění dle Dodacích podmínek do místa určení, uvedeného v Objednávce nebo Smlouvě.
- Smluvní cena, stanovená v Objednávce nebo Smlouvě, se uvádí v konkrétní měně a s příslušným daňovým údajem.
- Cena je splatná na základě faktury vystavené společností CLS v den určený fakturou. Není-li fakturou tento den stanoven, nastává splatnost 30. dnem od data zdanitelného plnění.
- Faktura je platební doklad a daňový doklad, který obsahuje:
 - identifikační údaje Odběratele a společnosti CLS včetně DIČ,
 - evidenční číslo dokladu, datum vystavení, datum uskutečnění zdanitelného plnění, datum splatnosti,
 - označení a specifikace Plnění, množství a jednotkové ceny,
 - uvedení celkové ceny bez DPH, základní nebo sníženou sazbu DPH nebo sdělení o osvobození,
 - uvedení celkové částky k úhradě, zúčtování poskytnutých záloh,
 - čísla a specifikace fakturačních podkladů pokud byly vystaveny (předávací protokoly, dodací listy, zakázkové listy atd.),
 - u Smluvního partnera pocházejícího ze zemí Evropského Společenství též VAT No.
- Odběratel má právo vrátit fakturu bez uzrání zpět společnosti CLS, pokud faktura neobsahuje náležitosti, uvedené v odst. 4 tohoto článku.
- Peněžitý závazek je splněn dnem připsání příslušné částky uvedené na fakturu na bankovní účet společnosti CLS.
- Smluvní cena je pro společnost CLS závazná. Zvýšení vstupních nákladů CLS na výrobu Zboží nebo poskytnutí Služeb nezakládá právo na zvýšení ceny, ani nezakládá právo od příslušné Smlouvy odstoupit či jakkoliv změnit její podmínky, pokud se Smluvní strany nedohodnou jinak.
- V případě změny zákona č. 235/2004 Sb. o dani z přidané hodnoty, bude tato změna do Ceny promítnuta za předpokladu, že tím Cena bude dotčena.
- Odběratel je odpovědný za správnost a úplnost podkladů, které předává do společnosti CLS a které jsou potřebné pro bezvadné splnění předmětu Plnění (jedná se zejména o původní technickou dokumentaci, bulletiny, letové knihy a příručky). V případě, že společnost CLS vzniknou vícenáklady v souvislosti s pochybením Odběratele, např. Odběratel poskytne nesprávnou či neúplnou technickou původní dokumentaci, je CLS oprávněna požadovat na Odběrateli úplnou úhradu všech vícenákladů, včetně úkonů souvisejících.

VI. DODÁNÍ A PŘEDÁNÍ PŘEDMĚTU PLNĚNÍ

- CLS dodá Předmět plnění v množství, provedení a jakosti, stanovené ve Smlouvě / Objednávce, a to v termínu a na místo stanovené ve Smlouvě či Objednávce.
- CLS předá Odběrateli doklady, které jsou nutné k převzetí a užívání předmětu Plnění, doklady stanovené Smlouvou a doklady, které jsou s ohledem na povahu předmětu Plnění v daném případě obvyklé (jedná se především o certifikáty, balící listy, přepravní doklady, faktury).
- CLS předá spolu s předmětem Plnění originál dodacího listu nebo podepsané spolu s Odběratelem Protokol o předání, který bude obsahovat následující údaje:
 - název a kompletní adresu dodavatele (společnost CLS), včetně telefonického spojení na odpovědnou kontaktní osobu dle údajů, uvedených v Objednávce nebo Smlouvě,
 - název a kompletní adresu Odběratele včetně jména odpovědné osoby dle údajů, která jsou uvedeny v Objednávce nebo Smlouvě,
 - číslo dodacího listu, číslo Objednávky nebo Smlouvy,
 - presnou specifikaci dodávaného Předmětu plnění,
 - výrobní čísla, množství a pořadové čísla odpovídající příslušné položce (položkám) ve Smlouvě nebo Objednávce,
 - datum vystavení dodacího listu nebo předávacího protokolu a podpis oprávněných osob Smluvních stran,
 - případně další údaje uvedené v příslušné Smlouvě nebo Objednávce.
- Pokud bude pro dodání předmětu Plnění třeba exportních či importních licencí, společnost CLS zajistí licenci odpovídající Smluvnímu vztahu a Odběratel pak související certifikáty, případně licence.
- V případě, že Předmětem plnění je dodání Zboží, je toto dodáváno v balení, určeném příslušnými normami pro dohodnutý druh Zboží a pro dohodnuté Dodací podmínky tak, aby se zabránilo jeho poškození během přepravy do sjednaného místa určení. Není-li v Objednávce nebo ve Smlouvě uvedeno jinak, obal a způsob balení určuje CLS, která rovněž upozorní dopravce na případný zvláštní režim přepravy, je-li takový pro příslušné Zboží požadován.

6. CLS je oprávněna dodat předmět Plnění před dobou, stanovenou pro jeho dodání ve Smlouvě či Objednávce. O předčasném dodání vyrozumí CLS Odběratele 5 dnů před vlastním dodáním předmětu Plnění. Není-li dohodnuto jinak, jsou dle dodávky povoleny.
7. Pokud není v Objednávce nebo ve Smlouvě stanoveno jinak, vztahuje se na dodání zboží ve smyslu INCOTERMS 2010 doložka EXW letiště-Kbel, Praha 9
8. Odběratel nabude vlastnické právo ke zboží až úplným zaplacením Ceny. Okamžikem převzetí zboží Odběratelem přechází na něho odpovědnost za nahodlou zkázu, poškození či ztrátu zboží.

VII. ZÁRUKA, ODPOVĚDNOST ZA VADY

1. CLS poskytne Odběrateli záruku za jakost předmětu Plnění v délce 12 měsíců není-li ve Smlouvě nebo Objednávce stanoveno jinak, a to za těchto podmínek:
 - a) záruční lhůta začíná běžet dnem předání předmětu Plnění dle Smlouvy. Tento den je vyznačen na příslušném protokolu, záručním listě nebo obdobném dokumentu.
 - b) záruka garantuje, že dodané zboží má smluvené, či obvyklé vlastnosti, které si zachová po celou dobu trvání záruky.
 - c) u předmětu Plnění smlouvy, u kterého je uplatněna vada v záruční lhůtě a u kterého by doprava za účelem odstranění vad byla neúčelná, bude oprava provedena v místě, kde se předmět Plnění smlouvy nachází, přičemž CLS nese náklady na dopravu a cestovné na místo opravy a zpět.
 - d) nároky Odběratele, který uplatní odstranění vady Předmětu plnění Smlouvy v záruční lhůtě, vypořádá CLS nejdéle do 30 dnů ode dne uplatnění oprávněného nároku, pokud se smluvní strany nedohodnou jinak (zvláště složitější případy, vyžadující nezávislé nebo časově náročné odborné posouzení)
 - e) Po dobu, kdy je předmět Plnění Smlouvy v záruce a není způsobilý pro použití ke smluvenému či obvyklému účelu, nebo nemá smluvené či obvyklé vlastnosti, se prodlužuje jeho záruční doba. V případě, že bude vadné zboží či vadný díl nahrazen novým, běží nová záruční lhůta.
2. Vyskytne-li se u předmětu Plnění v záruční lhůtě vada, je Odběratel oprávněn tuto vadu v záruční době reklamovat. Vady zboží, zjistitelné při převzetí zboží, je Odběratel povinen reklamovat ihned při převzetí zápisem v předávacím protokolu.
3. Písemné uplatnění vady musí obsahovat datum dodání předání předmětu Plnění, číslo předávacího protokolu, dodacího listu, příp. faktury, výrobní číslo zboží, popis vady a druh uplatněného nároku. Uplatněný nárok nemůže Odběratel měnit bez souhlasu společnosti CLS.
4. Je-li dodán předmět Plnění s vadou, je Odběratel podle své volby oprávněn:
 - a) požadovat dodání náhradního či chybejícího zboží, nebo
 - b) požadovat opravu vadného zboží na náklady CLS, jestliže jsou vady opravitelné, nebo
 - c) požadovat přiměřenou slevu z Ceny.
5. CLS odpovídá za vady, které má předmět Plnění v okamžiku přechodu nebezpečí škody předmětu Plnění na Odběratele, i když se vada předmětu Plnění, který je v záruční lhůtě, stane zjevnou později.
6. CLS odpovídá rovněž za jakoukoliv vadu, vzniklou po okamžiku přechodu nebezpečí škody na zboží, v záruční lhůtě, jestliže je způsobena porušením povinností CLS.
7. CLS neodpovídá za poškození předmětu Plnění, způsobené nevhodným nebo nepřiměřeným užíváním, za závady vzniklé špatnou obsluhou, neodbornou manipulací, použitím a instalací, které jsou v rozporu s uživatelskou příručkou nebo technickými předpisy.
8. Záruka zaniká v případě neoprávněného zásahu na předmětu Plnění Smlouvy osobou, která k provedení zásahu nebyla výslovně zmocněna ze strany CLS.
9. Záruka dle článku VII. VOP se nevztahuje na servisní zásahy na letecké technice a pozárучní opravy palubních zařízení letecké techniky, které se řídí samostatnými předpisy - Všeobecnými servisními podmínkami (VSP).

VIII. SANKCE

1. Každá ze Smluvních stran má právo odstoupit od Smlouvy nebo obdobného smluvního ujednání v případech, kdy druhá Smluvní strana podstatným způsobem porušila svoje povinnosti, vyplývající z těchto VOP nebo ze Smlouvy a k nápravě nedošlo ani v poskytnuté přiměřené lhůtě.
2. Za podstatné porušení této Smlouvy se zejména považují případy, kdy:
 - a) CLS nedodá předmět Plnění smlouvy ve sjednaném termínu, přičemž prodlení s dodáním předmětu Plnění je delší než 30 dnů,
 - b) CLS neoprávněně odmítá práva Odběratele, vyplývající z odpovědnosti CLS za vady nebo záruky za jakost předmětu Plnění,
 - c) Odběratel je v prodlení se zaplacením faktury nebo s převzetím předmětu Plnění, přičemž prodlení je delší než 60 dnů ve smyslu VOP,
 - d) Odběratel poruší svou povinnost, uvedenou v čl. XI. odst.1.
3. Právní akt Odstoupení od Smlouvy musí být učiněn písemnou formou a prokazatelně doručen druhé Smluvní straně. Odstoupení od Smlouvy se nedotýká práva na náhradu škody.
4. Při prodlení CLS s dodáním předmětu Plnění Smlouvy je Odběratel oprávněn účtovat CLS smluvní pokutu ve výši [] z ceny nedodaného předmětu Plnění za každý započatý den prodlení (max. [] z ceny nedodaného předmětu Plnění).
5. Při prodlení CLS s odstraněním vad dodaného zboží je Odběratel oprávněn požadovat na CLS smluvní pokutu ve výši [] z ceny vadného zboží za každý započatý den prodlení (max. [] z ceny nedodaného předmětu Plnění).
6. Při prodlení Odběratele se zaplacením faktury je CLS oprávněna účtovat Odběrateli úrok z prodlení ve výši [] z hodnoty nezaplacené faktury za každý den prodlení.

7. Při prodlení Odběratele s převzetím předmětu Plnění Smlouvy je CLS oprávněna účtovat Odběrateli smluvní pokutu ve výši [] z ceny nepřevzatého předmětu Plnění za každý den prodlení.
8. CLS je oprávněna požadovat smluvní pokutu ve výši [] z celkové hodnoty konkrétní Objednávky nebo Smlouvy, jestliže Odběratel poruší povinnost dle článku XI., odst.1 VOP.

IX. ZVLÁŠTNÍ UJEDNÁNÍ

1. V souladu s Nařízením Komise (ES) č. 1702/2003, HLAVA A, článku 21 A.3 se Odběratel zavazuje oznámit nebo zajistit předání oznámení projekční částí CLS všechny události spojené se zjištěním nebezpečného stavu letadla týkající se projekční části CLS jakožto držitele příslušného osvědčení. Toto hlášení musí být do CLS předáno prokazatelnou formou v nejkratší možné době, nejpozději však do 48 hodin od zjištění možného nebezpečného stavu, pokud tomu nebrání mimořádné okolnosti.
2. Současně se Odběratel zavazuje bez zbytečného prodlení nahlásit nebo zajistit oznámení případné změny v leteckém rejstříku, která je spojena se změnou provozovatele nebo majitele letadla.
3. Pokud by jednání ze strany Odběratele bylo ve vážném rozporu s platnými zákony ČR, EU a EASA, má CLS právo odstoupit od smlouvy.

X. VYŠŠÍ MOC

1. Vyšší moc se rozumí mimořádné události, které brání dočasně nebo trvale splnění povinností, vyplývajících ze Smlouvy a zavázaná strana je nemohla při péči, kterou lze na ni vyžadovat předvídat nebo odvrátit (kromě jiného se jedná také o opatření dotčených úřadů, změny a úpravy právních norem souvisejících s Plněním, neudělení příslušných vývozních/dovozních licencí atd.).
2. Smluvní strany jsou oprávněny pozastavit plnění svých povinností, vyplývajících ze Smlouvy po dobu, po kterou trvají okolnosti vylučující odpovědnost dle odst.1 tohoto článku (dále jen „Vyšší moc“).
3. Za případy Vyšší moci se nepovažují změny cen vstupních surovin, neplnění dodávek ze strany dodavatelů a subdodavatelů.
4. Smluvní strana, která se dovolává postížení Vyšší moci musí bezodkladně (je-li to možné) tuto skutečnost písemně oznámit druhé Smluvní straně a provést veškerá možná opatření ke zminění následků neplnění smluvních povinností.
5. Vyšší moc vylučuje nárok na uplatnění sankcí proti Smluvní straně postižené Vyšší mocí.
6. V případě trvání Vyšší moci po dobu delší než 45 dnů jsou obě Smluvní strany oprávněny od Smlouvy odstoupit.

XI. ZÁVĚREČNÁ USTANOVENÍ

1. Smluvní strany se zavazují zachovávat ve vztahu k třetím osobám mlčenlivost ohledně skutečnosti lhůtné či nehmotné povahy, o nichž se dozví v souvislosti s plněním kterékoli Smlouvy dle těchto VOP. Takovoto skutečnosti tvoří předmět obchodního tajemství CLS. Tyto skutečnosti není druhá smluvní strana bez výslovného písemného souhlasu CLS oprávněna využít ve vlastní prospěch, ani ve prospěch třetích osob, s výjimkou osob, které jsou k tomu oprávněné ze zákona.
2. V případě změny VOP či jejich aktualizace CLS seznamuje své zákazníky a smluvní strany s novým aktuálním zněním VOP na svých webových stránkách alespoň 15 kalendářních dní před účinností změny.
3. Ve stejné lhůtě písemnou formou rovněž informuje CLS o změnách VOP své smluvní partnery. Ti se zavazují s novelizovanými VOP seznámit. Pokud neprojeví do dne účinnosti změny VOP výslovný písemný nesouhlas, stává se nové znění VOP závazné pro všechny dosud uzavřené Smlouvy a Smluvní strany s účinností ode dne platnosti novelizovaných VOP.
4. Zanikem účinnosti Smlouvy a/nebo VOP či některého jejich ustanovení, nezanikají nároky z vad Zboží a nároky na smluvní pokutu či náhradu škody. Smluvní strany jsou povinny splnit vše, na čem se před ukončením platnosti Smlouvy a/nebo VOP dohodly, nedohodnou-li se jinak.
5. Pro tyto Všeobecné obchodní podmínky a veškeré právní vztahy mezi prodávajícím a kupujícím platí právní řád České republiky, zejména zákon č.89/2012 Sb. občanský zákoník v platném znění, s vyloučením Úmluvy OSN o smlouvách o mezinárodní koupi zboží (sdělení MZV č. 160/1991 Sb.).
6. Spory, které by mohly vzniknout mezi smluvními stranami při plnění smluvních povinností, budou řešeny mimosoudní cestou. Pokud by přesto nedošlo k dohodě, platí, že v případě sporu je příslušný pro jeho rozhodnutí obchodní soud v sídle prodávajícího.
7. V případě, že některé ustanovení VOP je nebo se stane neplatným, neúčinným nebo neproveditelným, nebude tímto ustanovením v ostatním dotčena platnost, účinnost a proveditelnost VOP. V části, která je tvořena neplatným ustanovením, se bude vztah Smluvních stran řídit obecnými ustanoveními příslušných právních předpisů.
8. Tyto všeobecné podmínky vstupují v platnost dne 1. 3. 2014

Tento text slouží jako dodatek smluvních ujednání mezi společností Česká letecká servisní a.s. a jejími obchodními partnery. Text je předmětem autorskoprávní ochrany podle zákona č.121/2000 Sb. o právu autorském. Text nesmí být kopírován, zveřejněn, použit či poskytnut k jiným účelům než je uvedeno bez výslovného souhlasu společnosti Česká letecká servisní a.s.

